

Enrouleurs de câbles à ressorts

SR



CONDUCTIX
wampfler

© DELACHAUX GROUP

Contents

Informations générales	5
Domaine d'application	5
Enrouleurs de câble à ressorts SR.....	5
Normes applicables	5
Conception de l'enrouleur	6
Conception modulaire.....	6
Bobine	7
Ressorts sécurisés.....	7
Moteur à ressorts	8
Collecteur	9
Bride de fixation.....	10
Câble	10
Options	10
Accessoires.....	10
Enroulement automatique de câbles	11
Types d'application	11
Sens d'enroulement.....	12
Orientation.....	12
Armage du moteur à ressorts	12
Utilisation avec renvoi de câble	12
SR10 Caractéristiques dimensionnelles	13
SR20 Caractéristiques dimensionnelles	14
SR30 Caractéristiques dimensionnelles	15
SR40 Caractéristiques dimensionnelles	16
SR50 Caractéristiques dimensionnelles	17
SR60 Caractéristiques dimensionnelles	18
Adaptation bride	19
Accessoires	20
Attaches-câbles et ressorts amortisseurs.....	20
Poulies de renvoi.....	20
Boîtes à rouleaux	20
Questionnaire	21



Informations générales

Domaine d'application

Les enrouleurs de câble à rappel par ressorts SR sont utilisés pour le rangement automatique des câbles d'alimentation et/ou de contrôle d'une grande variété d'équipements industriels mobiles : ponts roulants, tables mobiles, flèches et échelles télescopiques, les grappins, les ascenseurs, les nacelles élévatoires, etc.

La majorité de ces machines se déplacent en ligne droite, horizontalement ou verticalement, et sont généralement guidés par des rails.

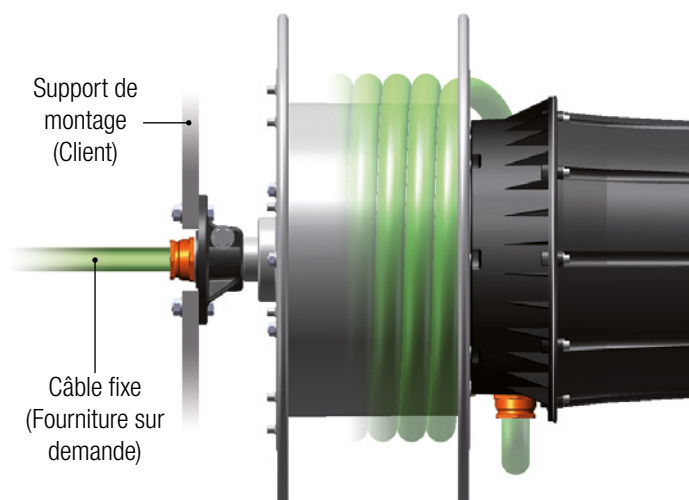

Enrouleurs de câble à ressorts SR

Une gamme d'enrouleurs et d'accessoires polyvalents pour de nombreuses applications :

- Utilisation à l'intérieur et à l'extérieur, dans un environnement industriel neutre ¹⁾
- Température ambiante de -20 à +60°C (déclassement du collecteur au delà de +30°C)
- Diamètre extérieur de câble jusqu'à 42 mm
- Vitesse jusqu'à 60 m/min et accélération jusqu'à 0,3 m/s² suivant type d'application ¹⁾

¹⁾ Pour autres conditions, nous consulter.

Caractéristiques

- Protection IP65
- Excellente protection contre la corrosion
- Installation et mise en service rapides et simples
- Longue durée de vie, entretien réduit
- Remplacement des ressorts sécurisé grâce au système de cassette-ressort breveté (SR 40 à SR60)
- Large gamme de câbles conçus spécifiquement pour les applications sur enrouleurs

- Gamme complète d'accessoires et d'options : supports d'enrouleurs, guidage et ancrage de câble
- Sur demande, l'enrouleur peut être livré avec un câble raccordé au collecteur en partie fixe
- Collecteur spécifique dédié à la communication et la transmission de données jusqu'à 1Gbps (nous consulter)

Normes applicables

Les enrouleurs de câble SR sont conçus et construits conformément à :

- la directive machine 2006/42/CE
- la directive basse tension 2006/95/CE

Les enrouleurs de câble SR sont destinés à être intégrés dans une machine. Une déclaration d'incorporation est délivrée dans la notice d'installation et d'entretien fournie avec l'enrouleur.

Conception de l'enrouleur

Conception modulaire

L'enrouleur est constitué des sous-ensembles suivants :

- 1 - Bobine
- 2 - Moteur à ressorts
- 3 - Collecteur
- 4 - Capot de collecteur
- 5 - Bride de fixation
- 6 - Câble

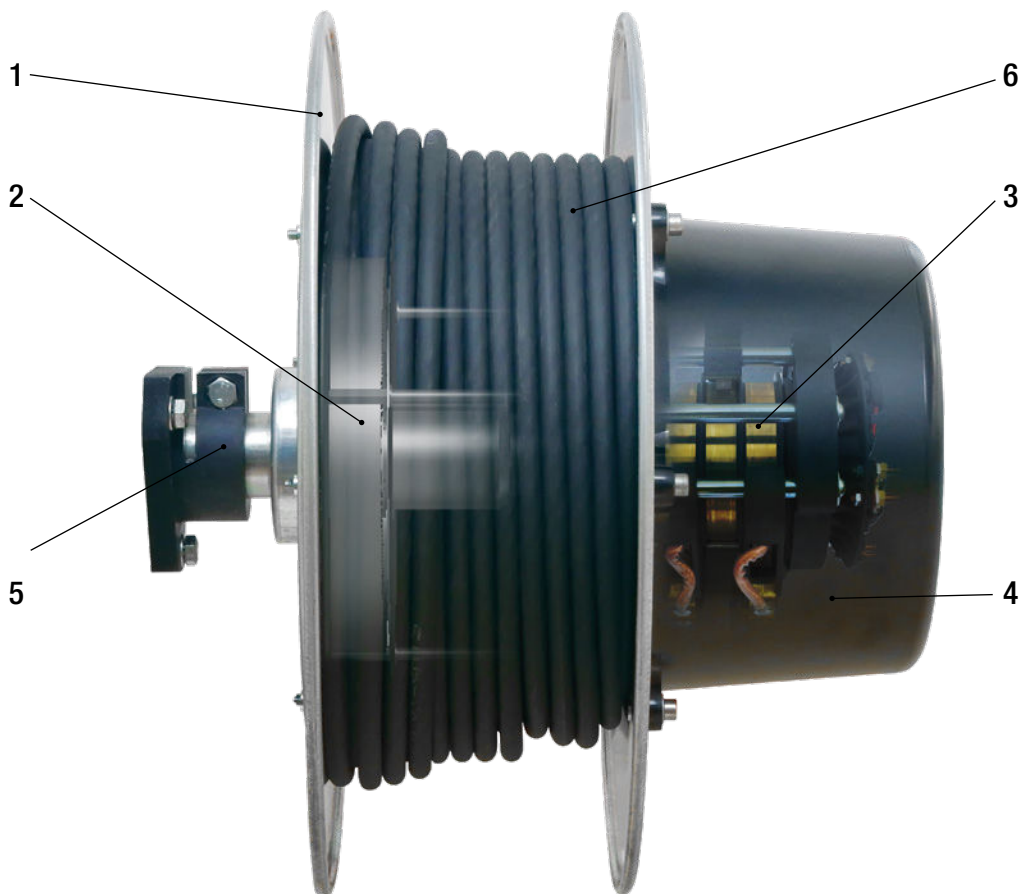

Désignation de l'enrouleur

SR40 2SA 4GD090 BR E0



¹⁾ E0 : environnement industriel neutre

E1 : basse température

E3 : environnement sévère

Conception de l'enrouleur

Bobine

- SR10 à SR30 : corps de bobine en matière plastique chargée en fibre de verre et flasques en acier
- SR40 à SR60 : corps de bobine et flasques en acier
- Gamme étagée : diamètres d'enroulement de 170 à 500 mm
- Flasques de bobine profilés pour optimiser le rangement du câble à l'enroulement et garantir la sécurité de l'utilisateur
- Montage sur roulements à billes étanches graissés à vie



Ressorts sécurisés

Caractéristiques techniques

- Le moteur à ressorts est logé à l'intérieur de la bobine :
 - SR10 | SR20 | SR30 : ensemble bobine / ressorts
 - SR40 | SR50 | SR60 : cassettes ressort individuelles pour une manipulation aisée en toute sécurité (remplacement ou inversion du sens d'enroulement).
- Ressorts spiraux en acier texturé haute performance garantissant une très grande longévité: **100 000 sollicitations**
- Montage des ressorts en série ou en parallèle
- Ressorts lubrifiés par une graisse anticorrosion



Diagramme de traction des ressorts

Compte tenu de l'usage de ressorts spiraux, la traction sur le câble varie selon la longueur de câble déroulé et selon si l'enrouleur est en phase d'enroulement ou de déroulement.

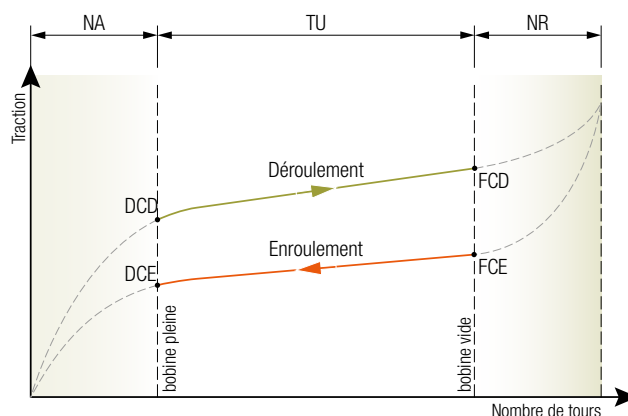

- NA : nombre de tours d'armage
- TU : nombre de tours utiles
- NR : nombre de tours de réserve (câble entièrement déroulé)
- DCD : traction en début de course au déroulement
- FCD : traction en fin de course au déroulement
- FCE : traction en fin de course à l'enroulement
- DCE : traction en début de course à l'enroulement

Lors du calcul de la traction nécessaire, il est important de considérer le diamètre et le nombre de tours d'enroulement du câble. Selon ces paramètres, la valeur de traction exercée par le moteur à ressorts peut varier.

Conception de l'enrouleur

Moteur à ressorts

Bobine	Type moteur	Nbre de ressorts	Arrangement	Nbre de tours d'armage 'NA'	Nbre de tours utiles	Traction [kg]	
						Min.	Max.
SR10	1SA	1	-	2	15	2,6	5,8
	2PA	2	Parallèle	2	15	5,1	11,1
	2SA	2	Série	4	30	2,4	5,5
	1SL	1	-	2	25	1,3	3,7
SR20	1SA	1	-	2	20	2,1	4,6
	2SA	2	Série	4	40	2,1	4,6
	2PA	2	Parallèle	2	20	3,9	8,8
	1SR	1	-	2	14	3,3	7,6
	2SR	2	Série	4	29	3,1	7,6
	2PR	2	Parallèle	2	14	6,8	16,2
SR30	1SA	1	-	2	20	1,7	7,7
	2SA	2	Série	4	40	1,9	7,6
	3SA	3	Série	6	60	2,5	7,8
	2PA	2	Parallèle	2	20	5,5	16,0
	3PA	3	Parallèle	2	20	8,0	23,0
	1SR	1	-	2	17	3,5	12,1
	2SR	2	Série	4	34	3,0	11,1
	3SR	3	Série	6	51	4,0	11,2
	3PR	3	Parallèle	2	17	10,2	35,3
SR40	1SA	1	-	2	25	3,5	12,2
	2SA	2	Série	4	50	2,0	11,2
	3SA	3	Série	6	75	3,3	11,2
	2PA	2	Parallèle	2	25	4,0	24,2
	3PA	3	Parallèle	2	25	7,0	37,2
SR50	1SA	1	-	2	24	3,0	15,2
	2SA	2	Série	4	49	2,7	15,2
	3SA	3	Série	6	73	3,2	14,2
	4SA	4	Série	8	98	3,5	14,1
	2PA	2	Parallèle	2	24	6,0	29,5
	3PA	3	Parallèle	2	24	13,5	46,0
	4PA	4	Parallèle	2	24	11,5	60,5
	4SPA	4	Série/Parallèle	4	48	7,1	30,1
SR60	1SA	1	-	2	26	3,0	16,0
	2SA	2	Série	4	52	3,1	17,1
	3SA	3	Série	6	78	2,9	16,2
	4SA	4	Série	8	104	3,5	17,1
	2PA	2	Parallèle	2	26	4,5	32,5
	3PA	3	Parallèle	2	25	11,2	49,5
	4PA	4	Parallèle	2	25	12,0	71,0
	4SPA	4	Série/Parallèle	4	52	6,2	34,2

Arrangement des ressorts

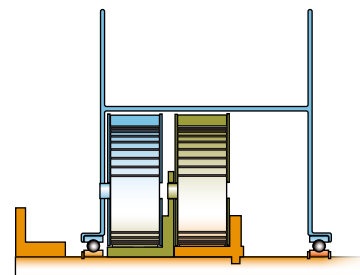

- Le montage de 2 ressorts identiques **en série** double le nombre de tours utiles du moteur.

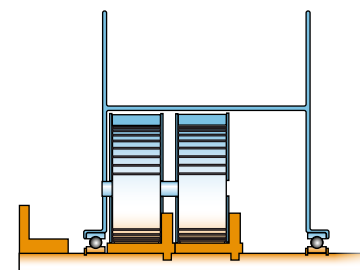

- Le montage de 2 ressorts identiques **en parallèle** double la traction de rappel du moteur.

Accessoires de renvoi

Lorsqu'un accessoire de renvoi de câble (boîte à rouleaux, poulie, lyre de renvoi) est utilisé, la valeur de traction nécessaire du moteur à ressorts doit être augmentée.

Traction admissible dans le câble

Selon la norme VDE 0298 part 3, une traction continue sur le câble de 15 N/mm² est autorisée pour les équipements mobiles, sur la base de la section totale de cuivre du câble.

Suivant le type de câble, cette valeur peut être augmentée. Le fournisseur doit être consulté.

Les écrans, les conducteurs concentriques, les conducteurs additionnels de contrôle et/ou de signaux doivent être pris en considération.

Conception de l'enrouleur

Collecteur

- Accessibilité optimale des bornes de raccordement.
- Température ambiante de -20 à +60°C (déclassement au-delà de +30°C).

- Collecteur protégé par un capot en plastique résistant aux impacts, équipé d'un respirateur pour éviter la condensation (capot métallique en option).

- Collecteurs composés de bagues de même diamètre et de types différents possibles.
- Collecteur pour transmission de données (Ethernet) jusqu'à 1 Gbps sur demande.

USR50

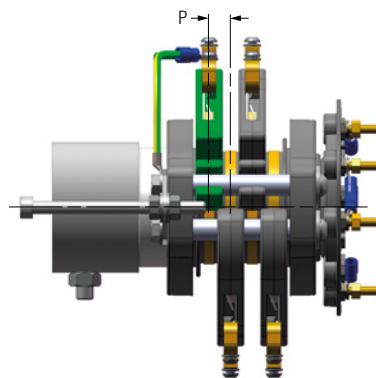
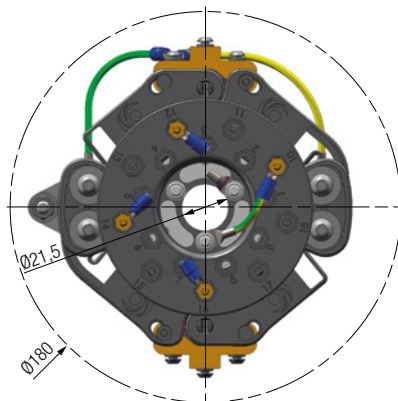
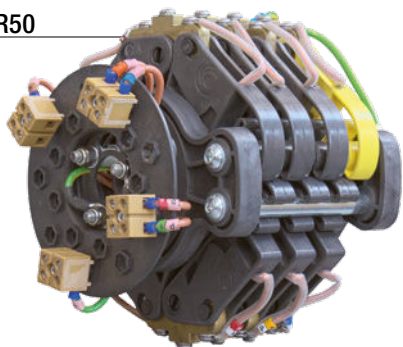

Type	Intensité nominale ¹⁾ [A]	Tension maxi ²⁾ [V]	Vitesse de rotation maxi [min ⁻¹]	Diamètre [mm]	Bagues Pas 'P' [mm]	Matière
U050	4-20 mA	690 AC / 600 DC	140	52	9	laiton argenté
W050	<12 Mbps					laiton doré
A050	11				laiton	
B050	25					
D050	50					
E050	92					

USR90

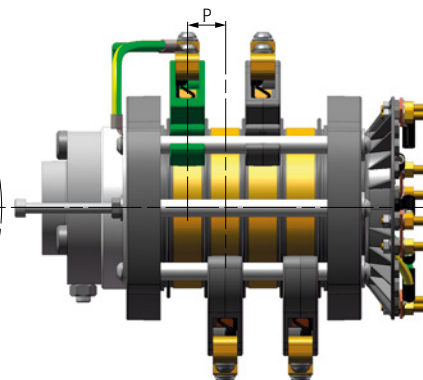
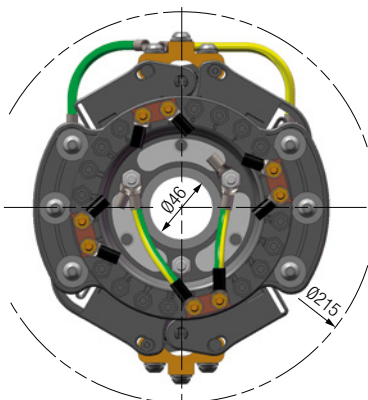
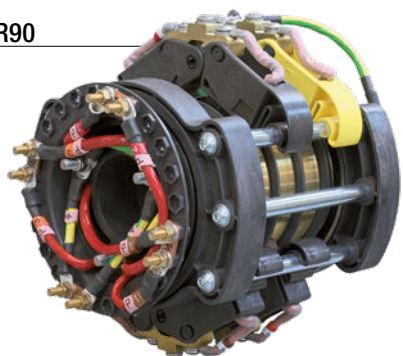

Type	Intensité nominale ¹⁾ [A]	Tension maxi ²⁾ [V]	Vitesse de rotation maxi [min ⁻¹]	Diamètre [mm]	Bagues Pas 'P' [mm]	Matière
U090	4-20 mA	690 AC / 600 DC	80	90	9	laiton argenté
W090	<12 Mbps					laiton doré
A090	13				laiton	
B090	23					
D090	50					
E090	85					
F090	130					

¹⁾ Collecteur en rotation (S1), à température ambiante +30°C et facteur de marche 100%.

²⁾ Altitude < 2000 m

Conception de l'enrouleur

Bride de fixation

Les enrouleurs sont livrés équipés d'une bride de fixation conçue pour une installation simple, rapide et sécurisée. Les brides sont compatibles avec les supports SE optionnels.

Adaptation bride 'AB' (option)

Adaptation bride fournie séparément permettant l'installation de l'enrouleur SR en lieu et place d'un autre enrouleur sans modification du support existant.



Câble

Conductix-wampfler propose une large gamme de câbles spécialement conçus pour les applications sur enrouleur :

- Diamètre extérieur réduit;
- Faible rayon de courbure;
- Grande résistance aux sollicitations mécaniques (traction, flexion, torsion).

Type de câble	Gaine extérieure	Tension U ₀ /U [kV]	Traction maxi [N/mm ²]	Température ambiante [°C]	Service
C800	PVC	0,6/1	15	-10 à +60°C	normal
GPM GPM-RF	PUR		12 20	-25 à +60°C	normal/intensif
RG (NSHTOEU-J)	Caoutchouc		20	-25 à +80°C	normal
RXP (12YHRDT11YH)	PUR		25	-40 à +80°C	intensif
RXG (NSHTOEU-J)	Caoutchouc		30	-35 à +80°C	sévère
TRA TRA-RF	PUR		25 30	-25 à +60°C	intensif/sévère

Les câbles les plus fréquemment utilisés pour les applications sur enrouleur sont tenus en stock et disponibles immédiatement.

Sur demande, les enrouleurs peuvent être livrés avec le câble en partie fixe installé et raccordé au collecteur.

Options

- **SE, BR et SP** : support d'équerre, boîte à rouleaux ou support pivotant.
- **AB** : adaptation bride (voir 'Bride de fixation').
- **CM** : capot de collecteur (et boîte de raccordement, suivant modèle) métallique.
- **E1** : adaptation pour une utilisation à basse température (de -40°C à +40°C) comprenant une lubrification des ressorts et roulements adaptée, ainsi qu'un ruban chauffant dans le capot de collecteur.



Longueur totale de câble

- Longueur totale du câble = longueur utile (course) + ΔL
- ΔL = 1 spire de sécurité jamais déroulée sur la bobine + longueur nécessaire au raccordement sur le collecteur.

Bobine	ΔL [m]
SR10	2
SR20	2
SR30	3
SR40	4
SR50	4
SR60	5

Accessoires

- Attaches-câbles et ressorts amortisseurs
- Poulies de renvoi et boîtes à rouleaux indépendantes

Nous consulter pour :

- Lyres de renvoi, tambours et trompettes d'ancrage
- Sélecteurs de fin de course 2 et 4 contacts
- Ruban chauffant dans le capot de collecteur pour les ambiances humides et/ou en cas de variations de température fréquentes et importantes

Enroulement automatique de câbles

Types d'application

1 - Ramasse câble

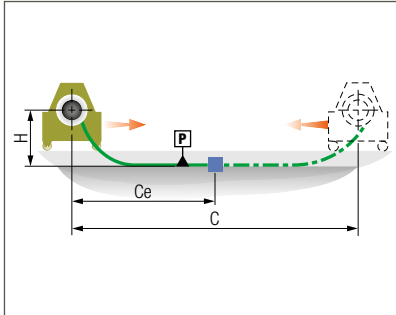

- Enrouleur installé sur l'engin mobile
- Câble déposé au sol

2 - Ramasse câble non soutenu

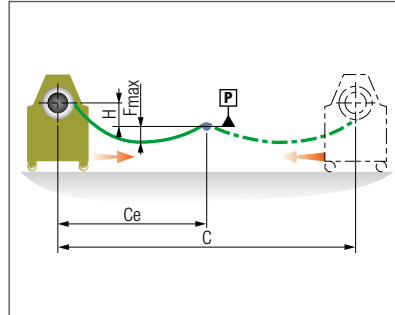

- Enrouleur installé sur l'engin mobile
- Câble non soutenu
- Pour faible course uniquement
- Flèche ' F_{max} ' inférieure à 10% de 'Ce'
- Sur-longueur de câble (env. 10% de 'Ce') nécessaire pour compenser la flèche ' F_{max} '

3 - Ramasse câble soutenu

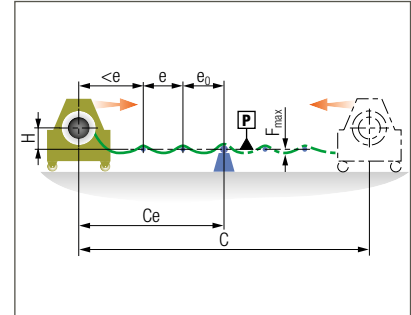

- Enrouleur installé sur l'engin mobile
- Câble soutenu (rouleaux)
- Sur-longueur de câble (env. 10% de 'Ce') nécessaire pour compenser la flèche ' F_{max} '

4 - Poste fixe non soutenu

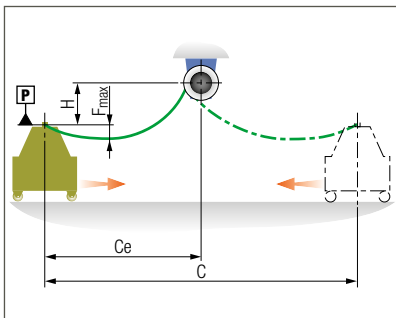

- Enrouleur à poste fixe
- Câble non soutenu
- Pour faible course uniquement
- Flèche ' F_{max} ' inférieure à 10% de 'Ce'
- Sur-longueur de câble (env. 10% de 'Ce') nécessaire pour compenser la flèche ' F_{max} '

5 - Rappel vertical

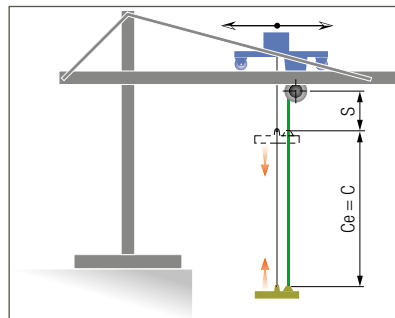

- Enrouleur à poste fixe
- Enrouleur positionné au point haut

6 - Avale câble vertical

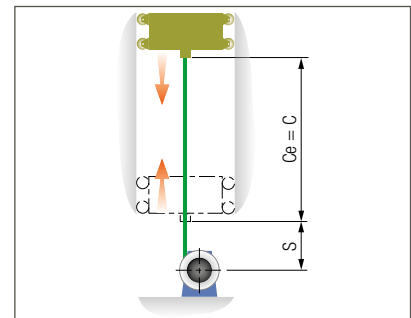

- Enrouleur à poste fixe
- Enrouleur positionné au point bas

P: plan de dépôt du câble

C: course active de l'engin mobile

Ce: course à considérer pour le calcul de l'enrouleur

H: hauteur d'axe de l'enrouleur

F_{max} : flèche maxi autorisée du câble

e_0 : distance du 1er support

e: distance entre deux supports

S: longueur de câble jamais enroulée

Enroulement automatique de câbles

Sens d'enroulement



Sauf indication à la commande, les enrouleurs SR sont construits suivant le **sens d'enroulement 1** (sens horaire, vu du côté capot de collecteur) et la boîte à rouleaux (options 'BR' et 'SP') en position 1.1



Orientation

L'axe de rotation de l'enrouleur doit être horizontal.

L'axe de rotation du support pivotant (option 'SP') doit être vertical.

Enrouleur à bride

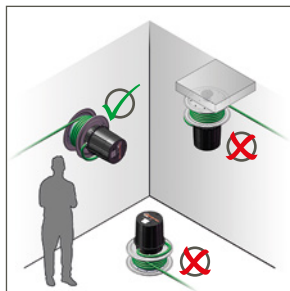

Enrouleur avec option 'SE'

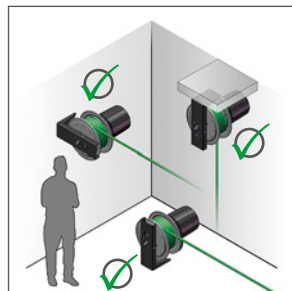

Enrouleur avec option 'BR'

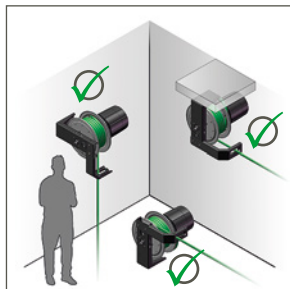

Enrouleur avec option 'SP'

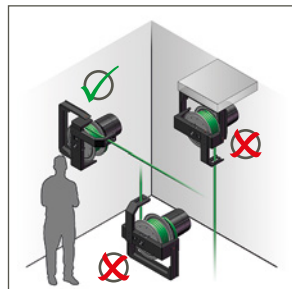

Armage du moteur à ressorts



Les enrouleurs sont livrés avec le moteur à ressorts non armé (sauf si équipés de l'option 'BR' ou 'SP'). Le moteur doit être armé lors de l'installation suivant le sens et le nombre de tours 'NA' indiqué sur la bobine de l'enrouleur.

Utilisation avec renvoi de câble

Recommandations pour l'utilisation correcte d'une poulie de renvoi :

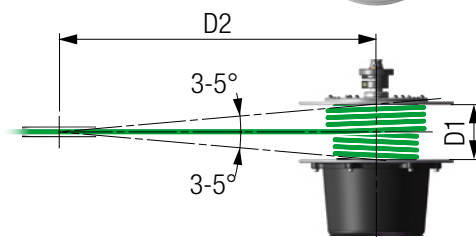
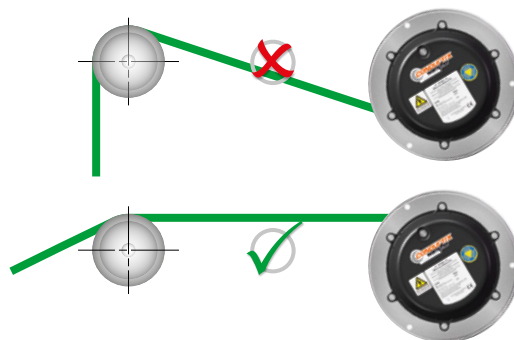

D1 [mm]	D2 [mm]	
	3°	5°
115	1100	650
130	1240	750
180	1700	1050
200	1900	1150
250	2400	1450
260	2500	1500

SR10 | Caractéristiques dimensionnelles

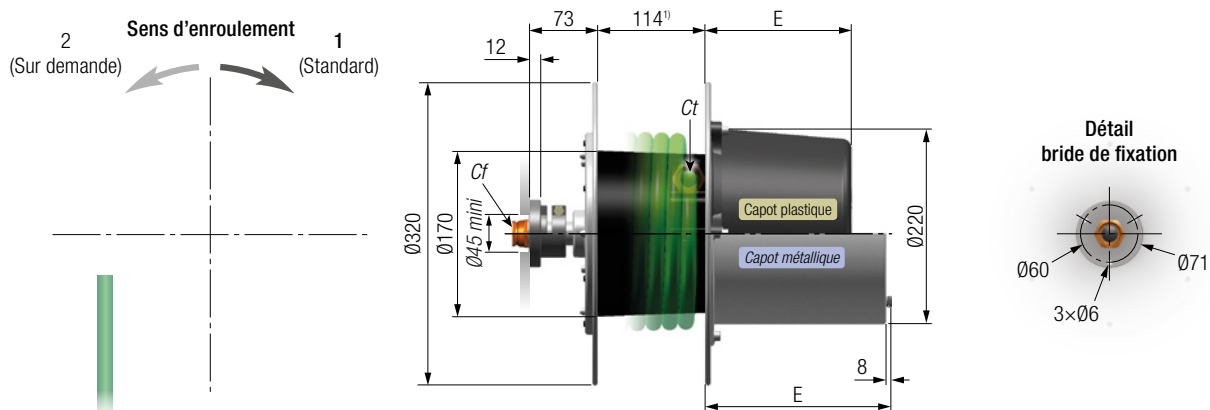

Nombre maxi de pôles de même type en fonction de 'E' (pôle PE inclus)

Collecteur	Type	I [A]	E [mm]				
			Capot plastique			Capot métallique	
			138	168	218	227	333
U050 / W050	mA		5	7	13	13	22
A050	11		5	7	13	13	22
B050	25		5	7	12	12	20
D050	50		2	5	8	8	8
E050	92		2	3	4	4	4

Ct mini/maxi : 08/017 mm
 Cf mini/maxi : 08/017 mm
 Diam. enroulement : 0270 mm maxi
 Poids ²⁾ : 6.5 à 8.5 kg

¹⁾ Largeur utile = 120 mm
²⁾ Hors câble, suivant type de collecteur

Options

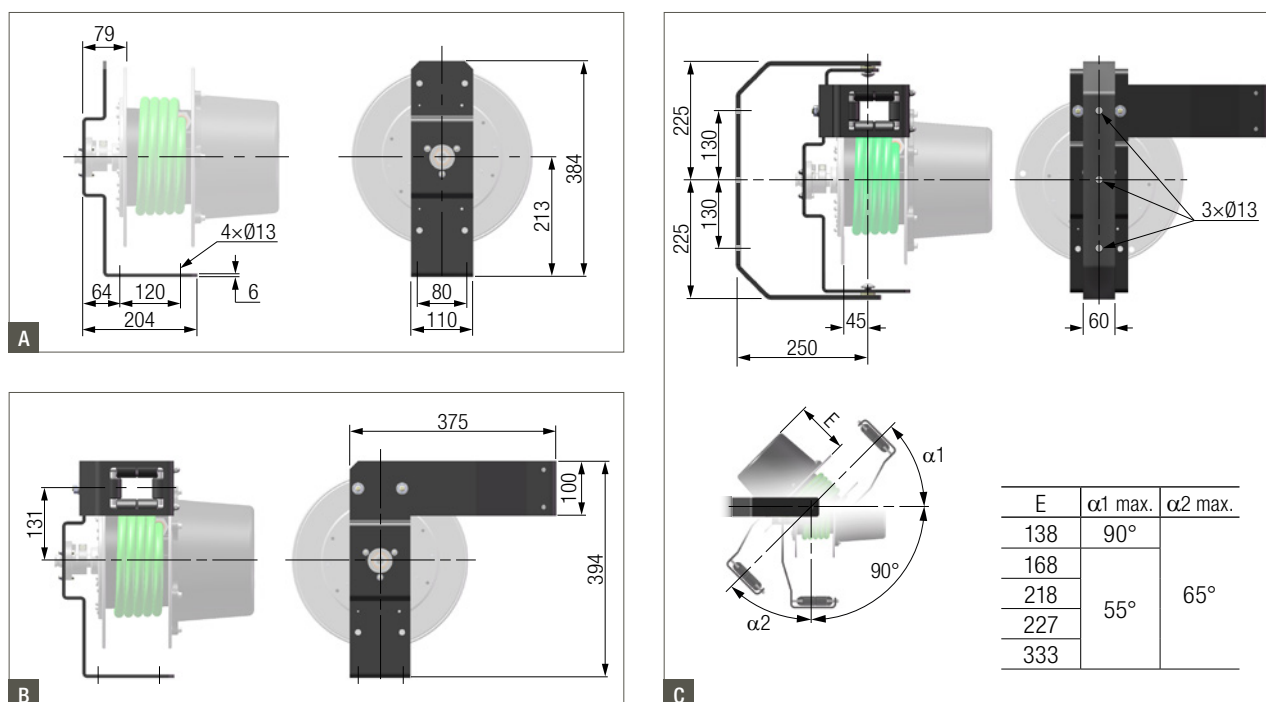

Option	Dimensions suivant	Poids [kg]
Support d'équerre 'SE' pour SR10	fig. A	3,0
Support d'équerre et boîte à rouleaux 'BR' pour SR10	fig. A+B	5,5
Support pivotant 'SP' pour SR10	fig. A+B+C	10,0
Adaptation bride	Voir p.19	

SR20 | Caractéristiques dimensionnelles

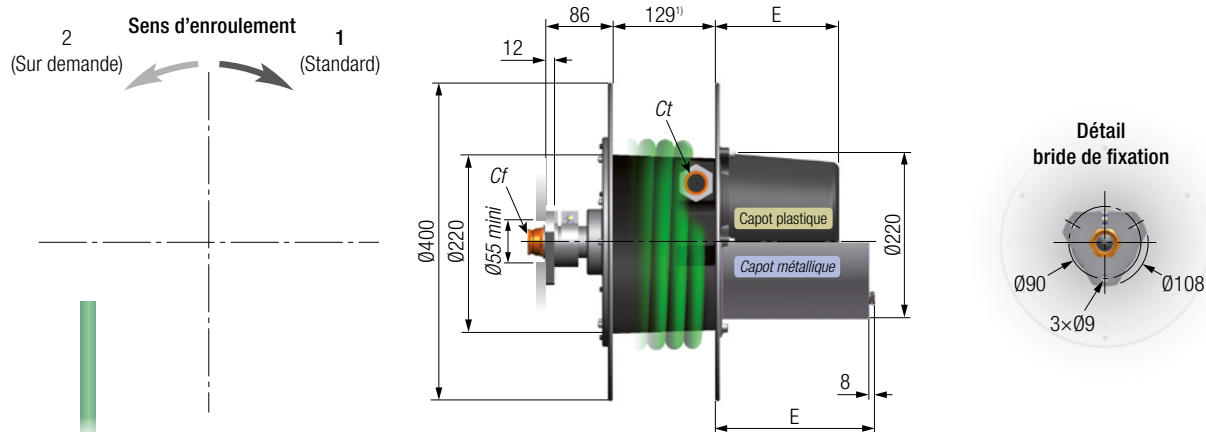

Nombre maxi de pôles de même type en fonction de 'E' (pôle PE inclus)

Collecteur	Type	I [A]	E [mm]				
			Capot plastique			Capot métallique	
			138	168	218	227	333
U050 / W050	mA		5	7	13	13	22
A050	11		5	7	13	13	22
B050	25		5	7	12	12	20
D050	50		3	5	8	8	8
E050	92		2	3	4	4	4

Ct mini / maxi : Ø8 / Ø22 mm
 Cf mini / maxi : Ø8 / Ø22 mm
 Diam. enroulement : Ø340 mm maxi
 Poids ²⁾ : 8.5 à 13 kg

¹⁾ Largeur utile = 135 mm
²⁾ Hors câble, suivant type de collecteur

Options

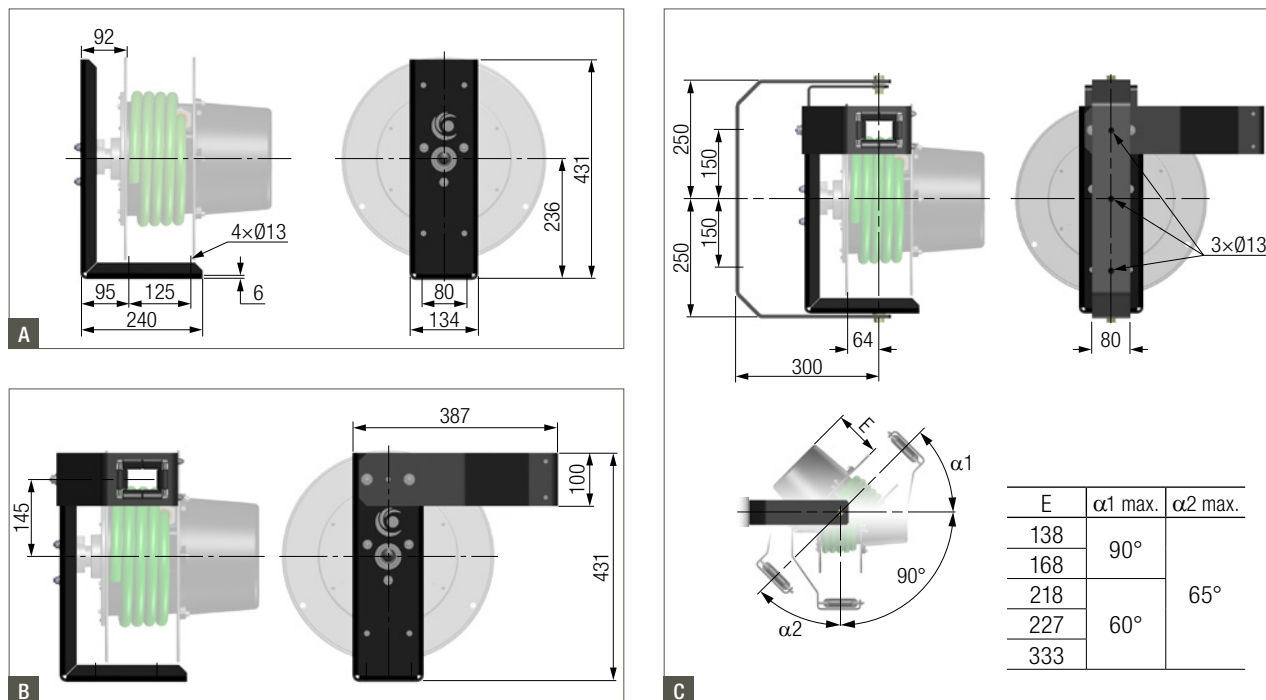

Option	Dimensions suivant	Poids [kg]
Support d'équerre 'SE' pour SR10	fig. A	5,0
Support d'équerre et boîte à rouleaux 'BR' pour SR20	fig. A+B	8,0
Support pivotant 'SP' pour SR20	fig. A+B+C	15,0
Adaptation bride 'AB'	<i>Voir p.19</i>	

SR30 | Caractéristiques dimensionnelles

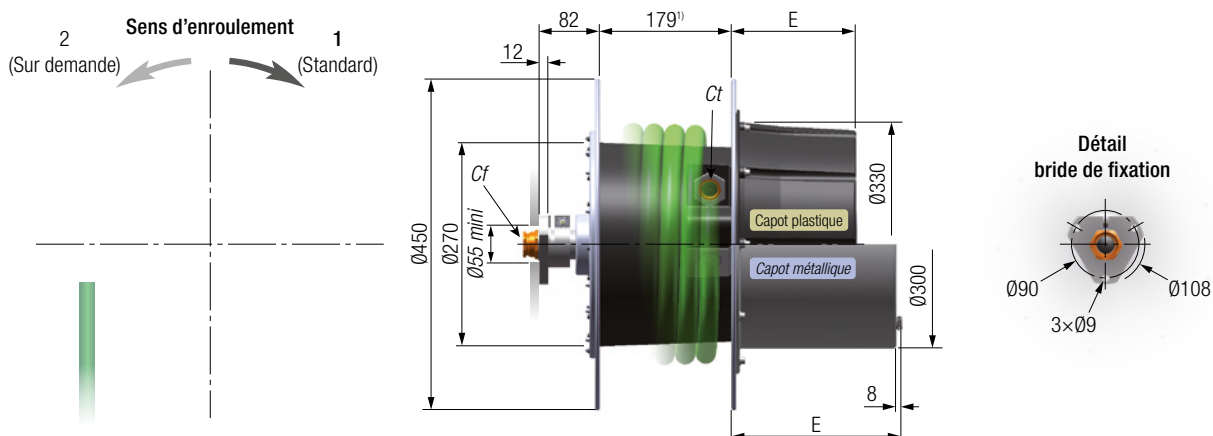

Nombre maxi de pôles de même type en fonction de 'E' (pôle PE inclus)

Collecteur	Type	I [A]	E [mm]					
			Capot plastique			Capot métallique		
			168	218	322	230	336	471
U050 / W050	mA		8	13	22	13	22	32
A050	11		8	13	22	13	22	32
B050	25		7	12	20	12	20	22
D050	50		5	8	8	8	8	8
E050	92		3	4	4	4	4	4
U090 / W090	mA		7	12	24	12	24	38
A090	13		7	12	24	12	24	38
B090	23		6	11	21	11	21	34
D090	50		4	7	14	7	14	23
E090	85		3	6	10	5	10	15
F090	130		2	4	8	4	8	8

Ct mini / maxi : Ø8 / Ø28 mm
 Cf mini / maxi : Ø8 / Ø28 mm
 Diam. enroulement : Ø400 mm maxi
 Poids ²⁾ : 14 à 23 kg

¹⁾ Largeur utile = 185 mm
²⁾ Hors câble, suivant type de collecteur

Options

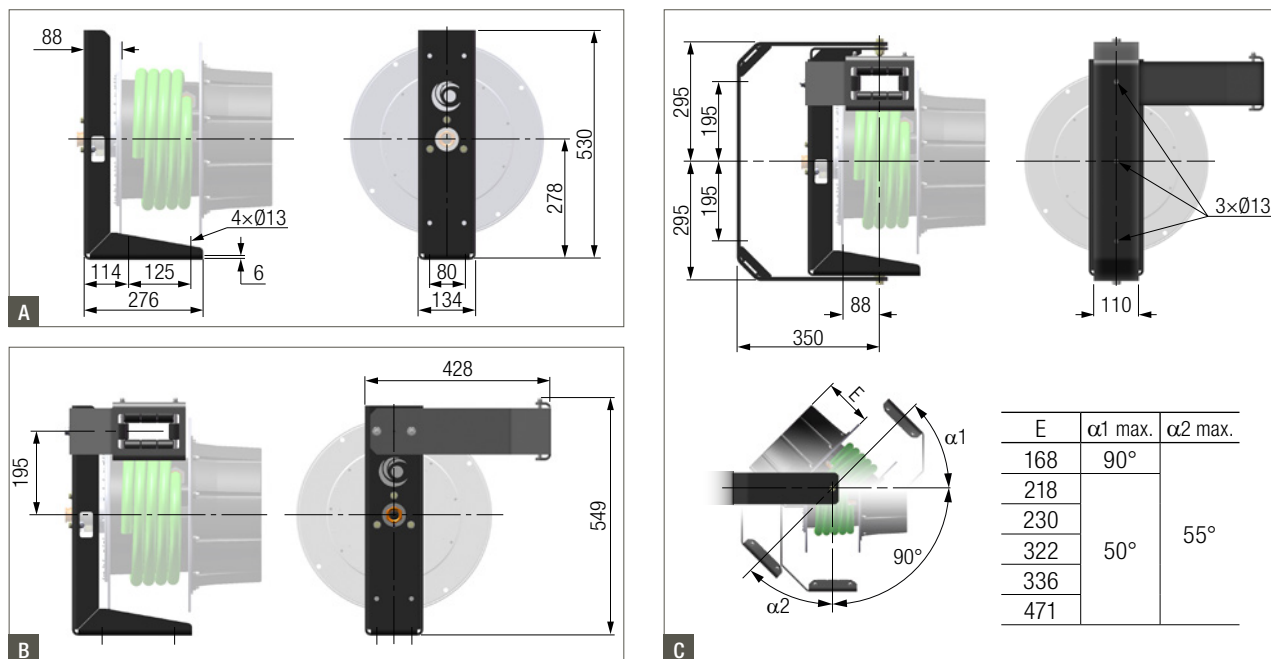

Option	Dimensions suivant	Poids [kg]
Support d'équerre 'SE' pour SR30	fig. A	8,0
Support d'équerre et boîte à rouleaux 'BR' pour SR30	fig. A+B	11,5
Support pivotant 'SP' pour SR30	fig. A+B+C	24,5
Adaptation bride 'AB'		

Voir p.19

SR40 | Caractéristiques dimensionnelles

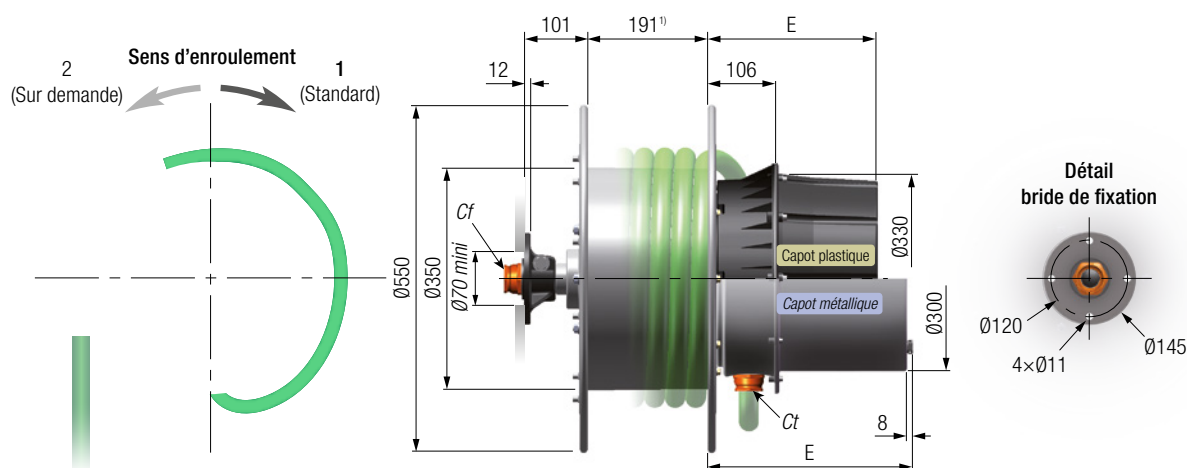

Nombre maxi de pôles de même type en fonction de 'E' (pôle PE inclus)

Collecteur	Type	I [A]	E [mm]					
			Capot plastique			Capot métallique		
			269	319	423	327	433	568
U050 / W050	mA		10	15	24	15	24	32
A050	11		10	15	24	15	24	32
B050	25		9	14	22	14	22	22
D050	50		6	8	8	8	8	8
E050	92		4	4	4	4	4	4
U090 / W090	mA		9	14	24	14	26	40
A090	13		9	14	24	14	26	40
B090	23		8	13	23	13	24	36
D090	50		5	8	15	8	16	24
E090	85		4	6	10	6	11	15
F090	130		3	4	8	4	8	8

Ct mini/maxi : 08 / 036 mm
 Cf mini/maxi : 08 / 032 mm
 Diam. enroulement : 0477 mm maxi
 Poids ²⁾ : 35 à 65 kg

¹⁾ Largeur utile = 196 mm
²⁾ Hors câble, suivant type de collecteur

Options

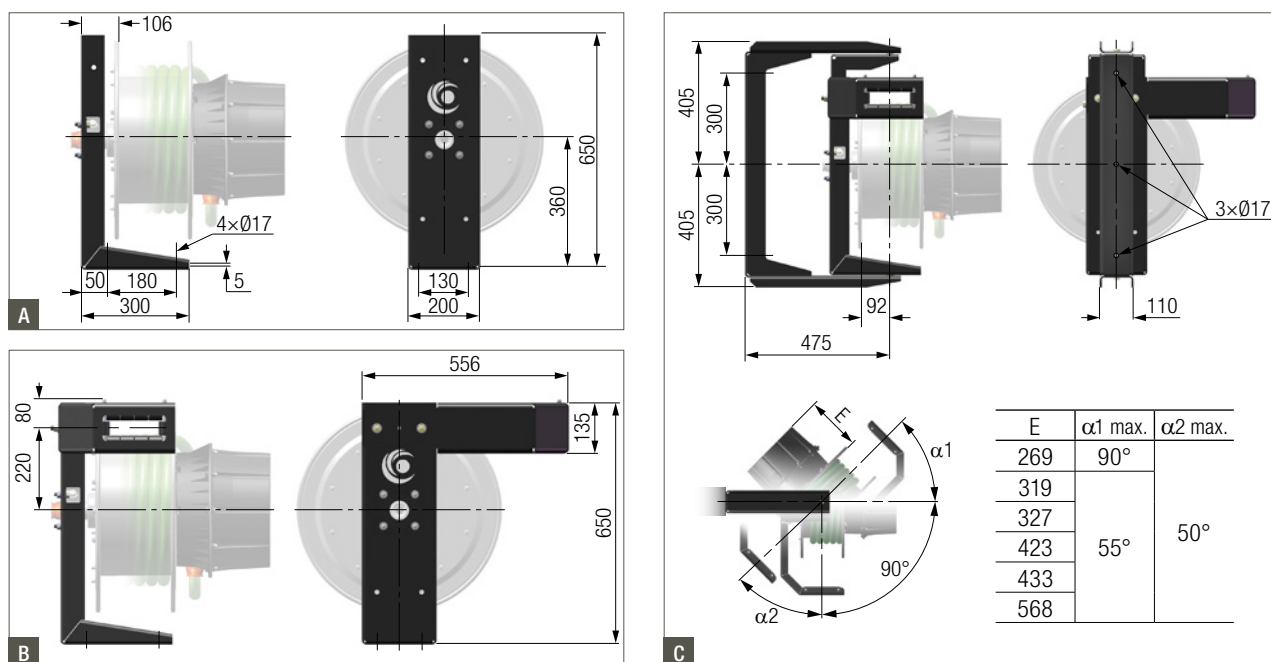

Option	Dimensions suivant	Poids [kg]
Support d'équerre 'SE' pour SR40	fig. A	11,0
Support d'équerre et boîte à rouleaux 'BR' pour SR40	fig. A+B	18,0
Support pivotant 'SP' pour SR40	fig. A+B+C	38,5
Adaptation bride 'AB'		

Voir p.19

SR50 | Caractéristiques dimensionnelles

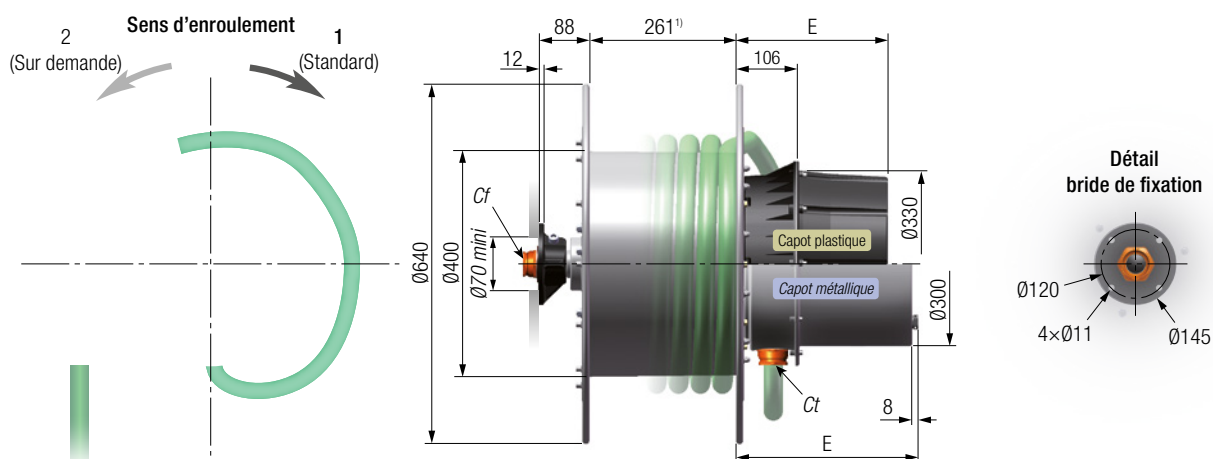

Nombre maxi de pôles de même type en fonction de 'E' (pôle PE inclus)

Collecteur	Type	I [A]	E [mm]					
			Capot plastique			Capot métallique		
			269	319	423	327	433	568
U050 / W050	mA		10	15	24	15	24	32
A050	11		10	15	24	15	24	32
B050	25		9	14	22	14	22	22
D050	50		6	8	8	8	8	8
E050	92		4	4	4	4	4	4
U090 / W090	mA		9	14	26	14	26	40
A090	13		9	14	26	14	26	40
B090	23		8	13	23	13	24	36
D090	50		5	8	15	8	16	24
E090	85		4	6	10	6	11	15
F090	130		3	4	8	4	8	8

Ct mini / maxi : 08 / 036 mm
 Cf mini / maxi : 08 / 032 mm
 Diam. enroulement : 0557 mm maxi
 Poids ²⁾ : 42 à 90 kg

¹⁾ Largeur utile = 267 mm
²⁾ Hors câble, suivant type de collecteur

Options

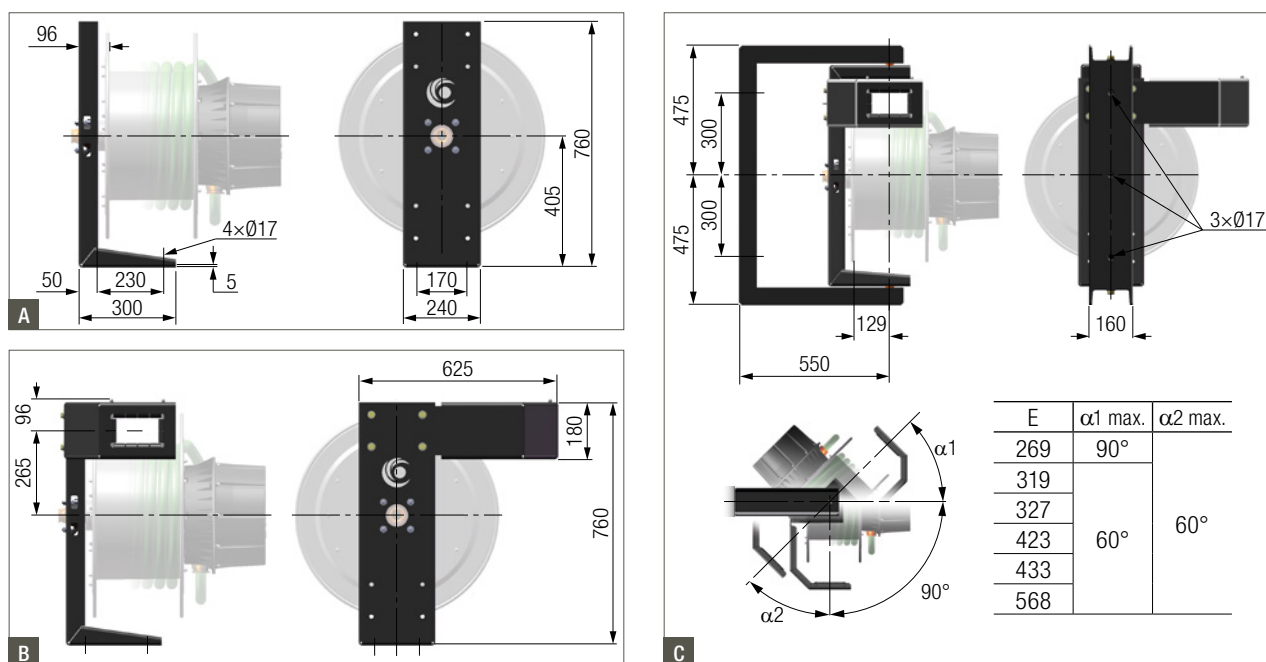

Option	Dimensions suivant	Poids [kg]
Support d'équerre 'SE' pour SR50	fig. A	14,5
Support d'équerre et boîte à rouleaux 'BR' pour SR50	fig. A+B	23,0
Support pivotant 'SP' pour SR50	fig. A+B+C	72,0
Adaptation bride 'AB'		

Voir p.19

SR60 | Caractéristiques dimensionnelles

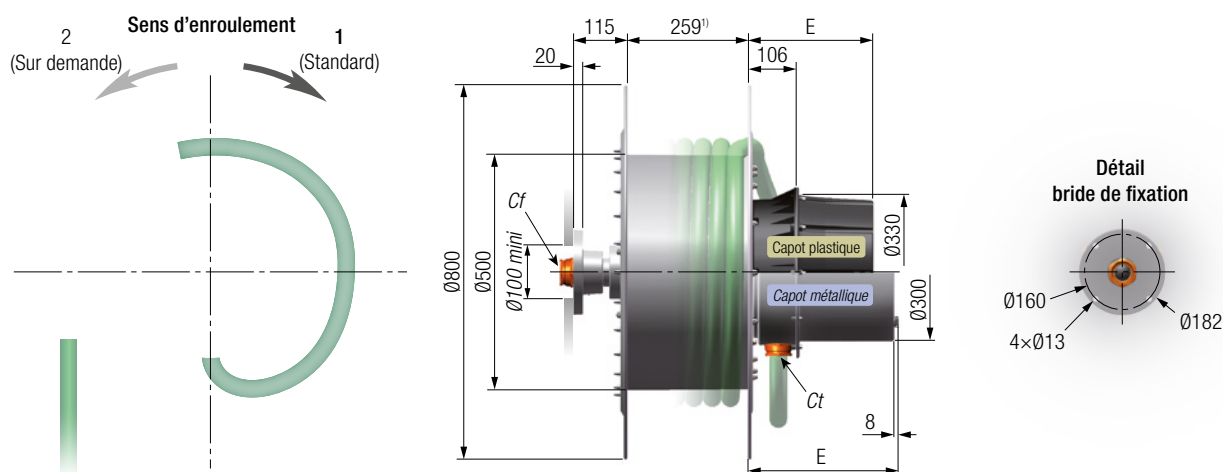

Nombre maxi de pôles de même type en fonction de 'E' (pôle PE inclus)

Collecteur	Type	I [A]	E [mm]					
			Capot plastique			Capot métallique		
			269	319	423	327	433	568
U050 / W050	mA		10	15	24	15	24	32
A050	11		10	15	24	15	24	32
B050	25		9	14	22	14	22	22
D050	50		6	8	8	8	8	8
E050	92		4	4	4	4	4	4
U090 / W090	mA		9	14	26	14	26	40
A090	13		9	14	26	14	26	40
B090	23		8	13	23	13	23	36
D090	50		5	8	15	8	16	24
E090	85		4	6	10	6	11	15
F090	130		3	4	8	4	8	8

Ct mini / maxi : Ø8 / Ø42 mm

Cf mini / maxi : Ø8 / Ø38 mm

Diam. enroulement : Ø687 mm maxi

Poids ²⁾ : 59 à 122 kg

¹⁾ Largeur utile = 266 mm

²⁾ Hors câble, suivant type de collecteur

Options

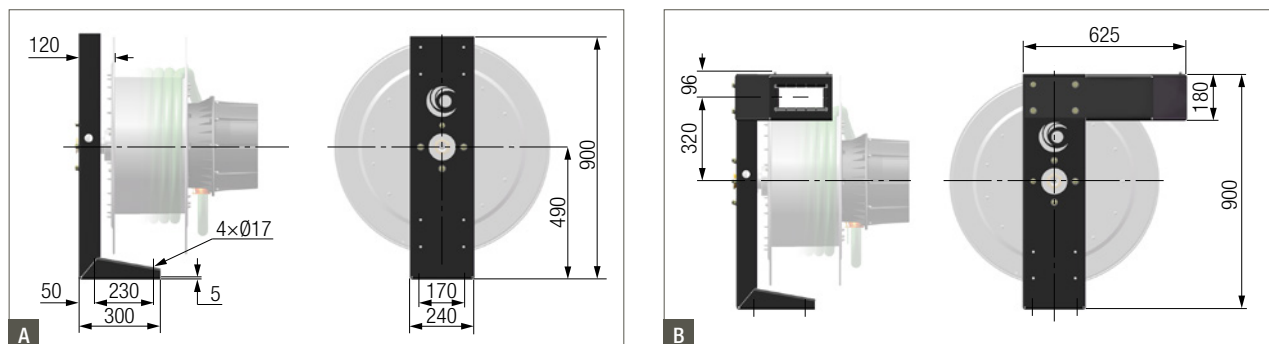

Option	Dimensions suivant	Poids [kg]
Support d'équerre 'SE' pour SR60	fig. A	18,0
Support d'équerre et boîte à rouleaux 'BR' pour SR60	fig. A+B	26,0
Adaptation bride 'AB'	Voir p.19	

Adaptation bride

Sélection de l'option 'AB'

SR modèle	... pour le remplacement d'un modèle BEF							Fig.
	15...	18...	22...	26...	32...	40...	50...	
SR10	AB15							A
		AB18		AB26				B
SR20		AB18	AB22	AB26				C
SR30		AB18	AB22	AB26				C
SR40			AB22	AB26	AB32			D
						AB40		E
SR50						AB40	AB50	E
SR60						AB40	AB50	F

Exemple

Pour le remplacement d'un enrouleur Conductix-Wampfler modèle BEF 26 par un enrouleur modèle SR20, sélectionner l'option 'AB26'.

Dimensions suivant fig.C.

SR modèle	... pour le remplacement d'un modèle SIRIO						Fig.	
	0	1/A	2	3	4	5/A		6/A
SR10	AB00							B
SR20		AB01	AB02	AB03	AB04			C
SR30		AB01	AB02	AB03	AB04			C
SR50						AB05	AB06	E
SR60						AB05	AB06	F

L'option adaptation bride 'AB'

n'est pas nécessaire pour le remplacement d'un enrouleur EXEL par un enrouleur SR.

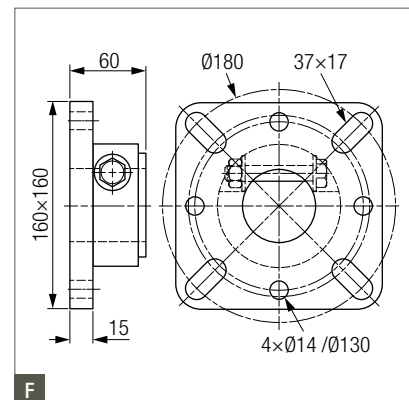
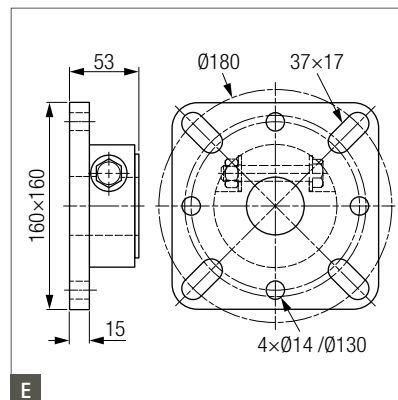
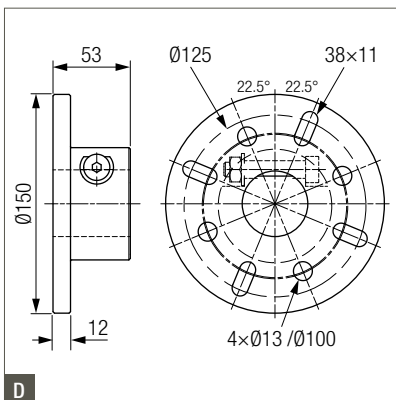
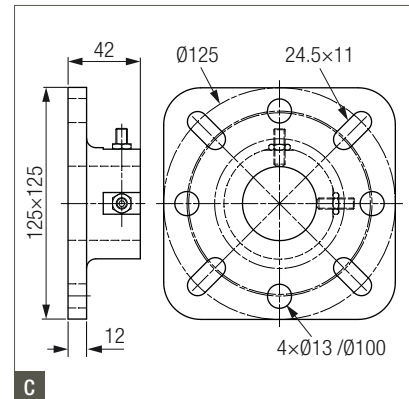
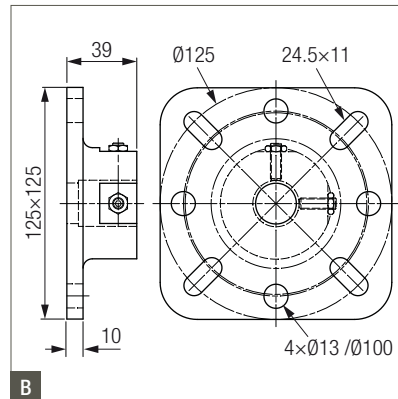
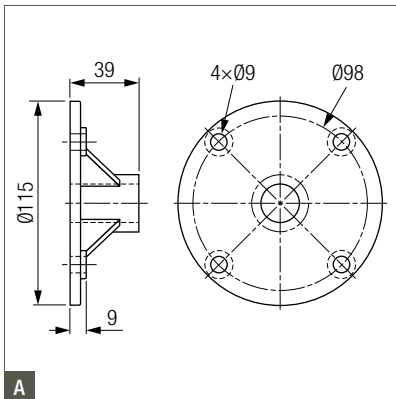

Accessoires

Attaches-câbles et ressorts amortisseurs



Attache-câble simple boucle SB | Pour service peu intensif

Diamètre câble	Sans laçage		Avec laçage	
	Type	Code Art.	Type	Code Art.
5 à 8 mm	SB5	3057558	-	-
8 à 13 mm	SB8	3057560	SBLA8	3139643
13 à 18 mm	SB13	3056836	SBLA13	3139644
18 à 25 mm	SB18	3057564	SBLA18	3139645
25 à 38 mm	SB25	3057566	SBLA25	3139646

Attache-câble double boucle DB | Pour applications verticales, service normal

Diamètre câble	Sans laçage		Avec laçage	
	Type	Code Art.	Type	Code Art.
8 à 15 mm	DB8	3057556	DBLA8	3139633
15 à 25 mm	DB15	3057598	DBLA15	3139634
25 à 45 mm	DB25	3057600	DBLA25	3139635



Ressorts amortisseurs

Type	Acier cadmié Code Art.	Acier inox Code Art.
20 kg	3057690	3057691
40 kg	3057692	3057693
80 kg	3057175	3140790
150 kg	3057696	3140791

Poulies de renvoi

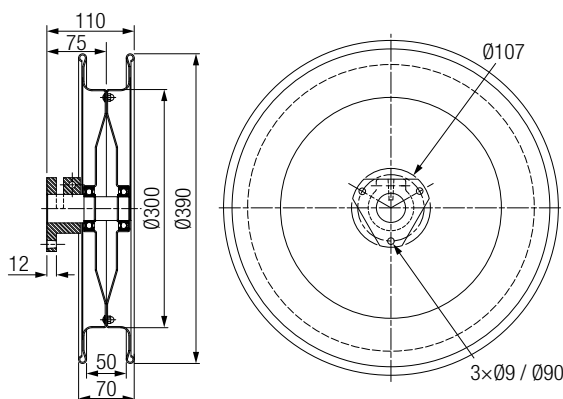

Désignation	Code Art.	Diamètre câble
Poulie Ø300/390 à bride	3168550	Ø14 à Ø25

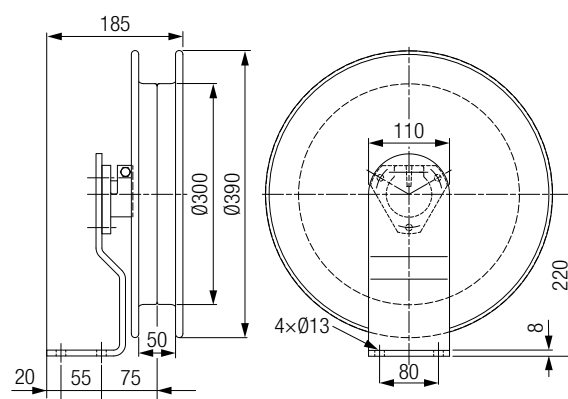

Désignation	Code Art.	Diamètre câble
Poulie Ø300/390 avec support d'équerre	3056839	Ø14 à Ø25

Boîtes à rouleaux

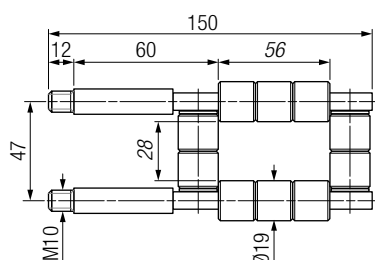

Désignation	Code Art.	Diamètre câble
Boîte à rouleaux	3059248	Ø23 max.

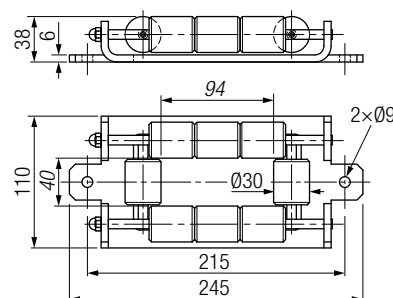

Désignation	Code Art.	Diamètre câble
Boîte à rouleaux	3139465	Ø28 max.

Questionnaire

Application

- Type de mobile à alimenter :
- Vitesse maxi : [m/min]
- Accélération : [m/s²] ou durée d'accélération [s]
- Nbre de cycles/jour :
- Heures de fonctionnement/jour :
- Température ambiante : min..... [°C] max. [°C]
- Site : intérieur extérieur Vitesse du vent maxi [m/s]
- Atmosphère : tropicale saline explosive poussiéreuse humidité :..... [%]
- chimique (urée potasse phosphate autre :
- nucléaire
- offshore
- basse température (inf. à -15°C) Tmin: [°C]

Type d'application

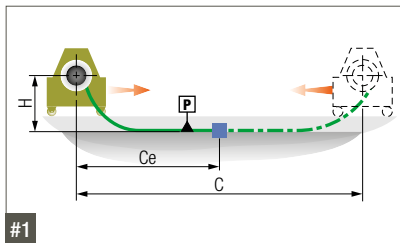

#1

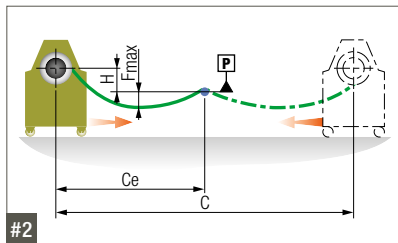

#2

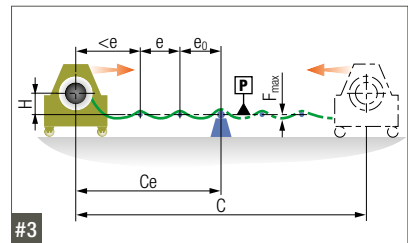

#3

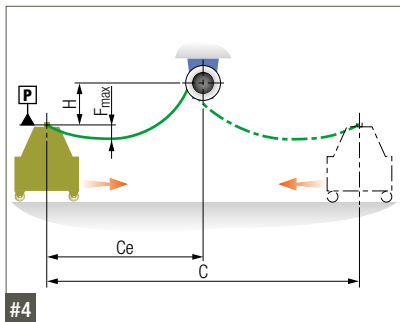

#4

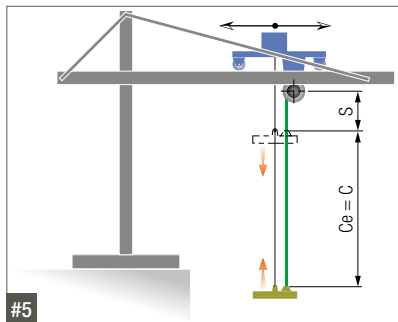

#5

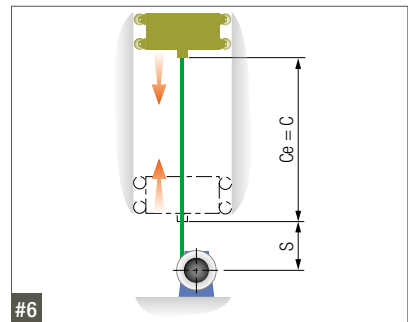

#6

- Application suivant fig. #
- 'Ce': course : [m]
- 'C': course totale: [m]
- 'H': hauteur de l'axe de l'enrouleur : [m]
- 'F_{max}': flèche maxi admissible : [m]
- 'e': distance entre supports : [m]
- 'e₀': distance du 1er support : [m]
- 'S': longueur de câble jamais enroulée : [m]

Données électriques

- Tension : [V] AC3 / Hz AC1 / Hz DC
- Puissance : [kW]
- Intensité : [A]
- Service : [%]

Câble

- Type :
- Nombre de conducteurs × section : PE: O N N: O N
- Diamètre mini/maxi : [mm] Poids : [kg/m] R courbure mini : [mm]
- Traction maxi : [kg]

www.conductix.com

Conductix-Wampfler

a pour principale mission de vous fournir des systèmes de transmission d'énergie et de données qui garantissent vos fonctionnements «24/7/365».

Pour contacter votre distributeur le plus proche, veuillez vous référer à

**[www.conductix.com/
contact-search](http://www.conductix.com/contact-search)**

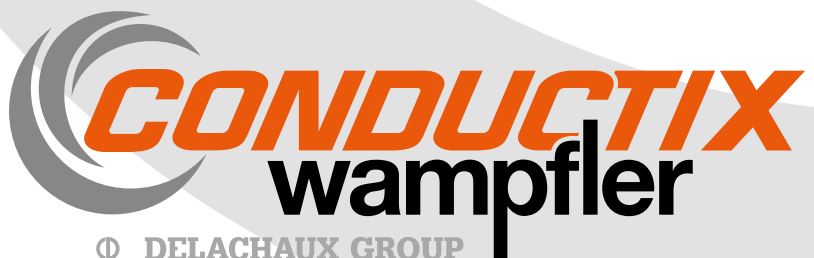

DELACHAUX GROUP